

GLOBAL track[®] pro

Napájací lištový systém

(historický názov: NOKIA lištový systém)

3-fázový systém (3P + N + PE), Un = 400 V, In = 16 A, 50 Hz, Trieda I



GLOBAL Trac Pro tracks

Lišty systému XTS a XTSP

Lišta XTS – prisadená lišta

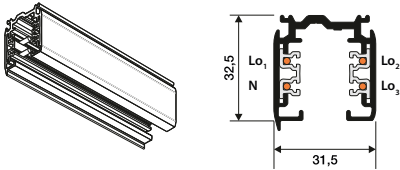

Lišta XTSP – zapustená lišta

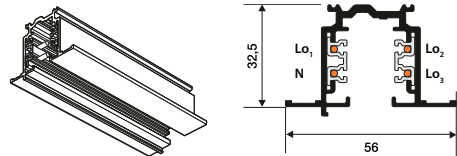

POZNÁMKY:

Nordic Aluminium = Fínsky výrobca lištového systému

LIVAL = Fínsky výrobca svietidiel, majiteľ Nordic Aluminium

GLOBAL trac = obchodná značka firmy Nordic Aluminium

GLOBAL Trac Pro = profesionálny napájací lištový systém

GLOBAL Trac Pro tracks = napájacie lišty profesionálneho lištového systému

GLOBAL Trac Pro accessories = príslušenstvo profesionálneho lištového systému

GLOBAL Trac Pro other parts = ďalšie príslušenstvo profesionálneho lištového systému

GLOBAL Trac Pulse control = napájacie lišty profesionálneho lištového systému pre SMART aplikácie (DALI, DMX, LON, EIB a KNX)

GLOBAL Trac Pro accessories Príslušenstvo systému XTS a XTSF

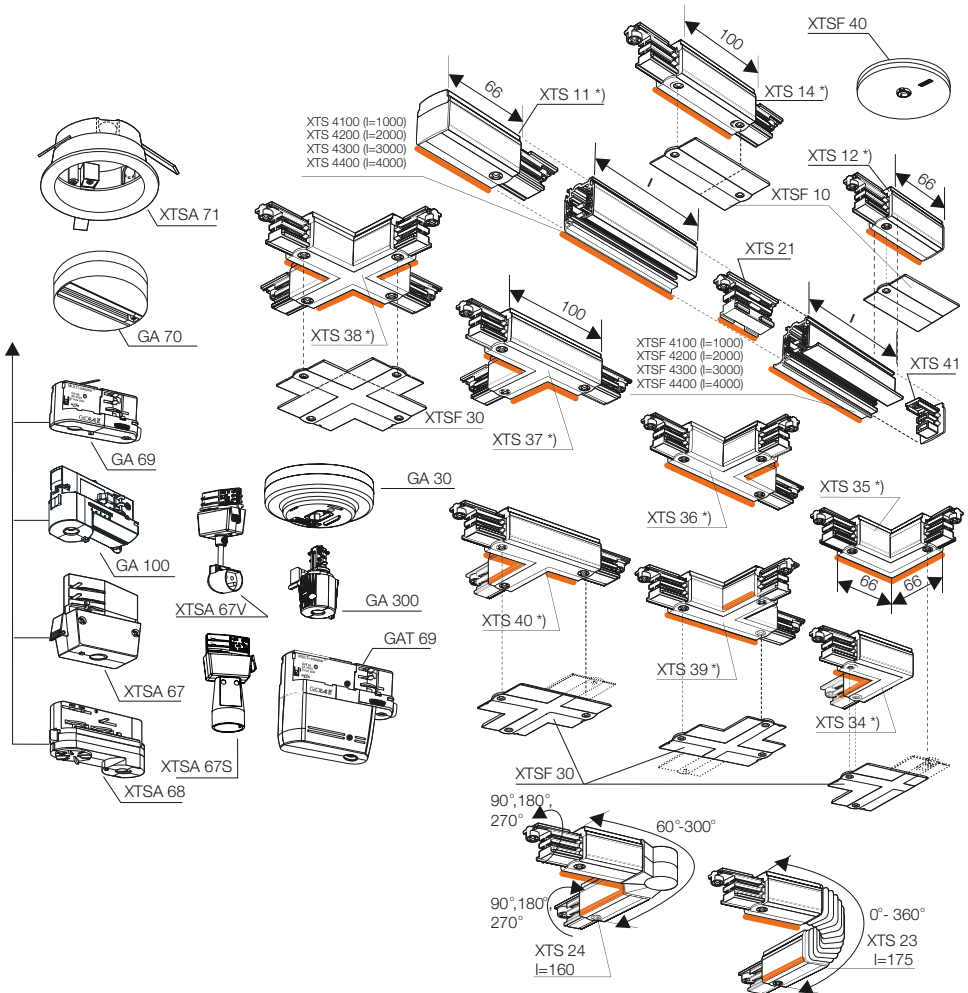

Pozícia vodiča N je vyznačená oranžovou čiarou

*) Takto označené časti môžu byť použité ako napájač

GLOBAL Trac Pro accessories Príklad voľby príslušenstva

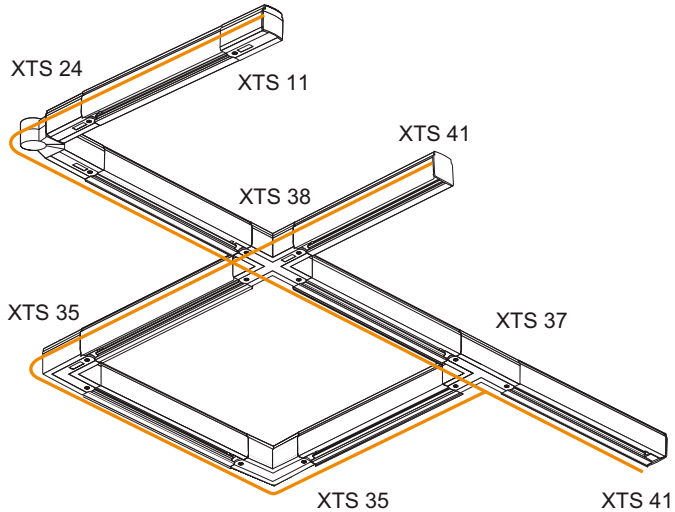

Oranžová čiara znázorňuje výstupok lišty / polohu N vodiča

Použitie L a T konektorov

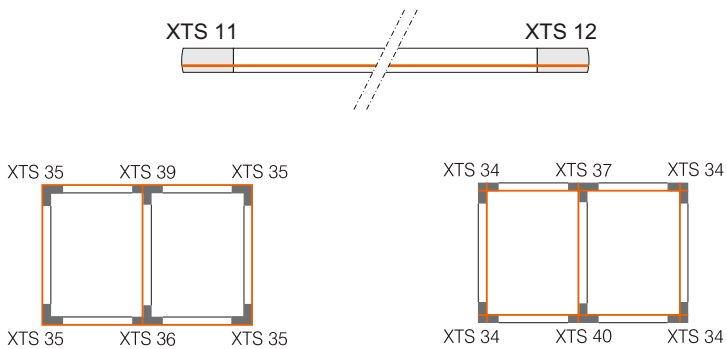

Pôdorysy (pohľad na strop)

GLOBAL Trac Pro other parts Ďalšie súčasti systému

Základňa pre háčik
XTAK 14

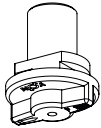

Háčik
XTAK 11



Kryty

XTSF 10

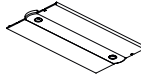

XTSF 30

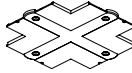

XTSF 40

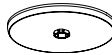

Krycí pás
XTSP 11

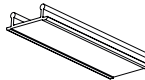

XTSV 12
Nástroj na ohýbanie vodičov

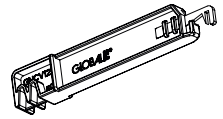

Príslušenstvo pre prisadenú montáž Fix-point™

Fix-point™ GA 70 (historický názov XTSA 70)

Vlastnosti FIX-point

- Menovité hodnoty 10 A, 250 V
- trieda ochrany I
- Pevnosť v ťahu 50 N
- Vstavaný úchyt kábla
- Moment ohybu max. 2,5 Nm

GA 70

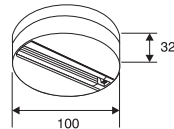

Použitie s GA 69, XTSA 68, XTSA 67S, XTSA 67 alebo XTSA TEK 68 (2-obvod).
Prepnite adaptér do fázy 1. Povrchová montáž na stropy a steny. Vhodné pre väčšinu 3-obvodových multiadaptérov na trhu. Miestne požiadavky na inštaláciu musia byť dodržané.

Dostupné farby:

- 1 sivá, RAL 9007
- 2 čierna, RAL 9005
- 3 biela, RAL 9010

Príklad montáže

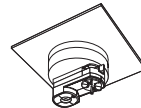

Príslušenstvo pre zapustenú montáž Fix-point™

Zapustený box XTSA 71

pre FIX-point™ GA 70

Vlastnosti XTSA 71

- Pevnosť v ťahu 50 N

Použitie: Má byť použitý s GA 70.
Nastaviteľný na rôzne hrúbky stropu (max 30 mm). Pri priemeroch otvorov Ø 105-125 mm.

XTSA 71

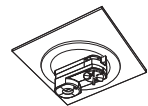
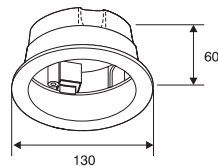

Dostupné farby:

- 2 čierna, RAL 9005
- 3 biela, RAL 9010

Fix-point™ je ochrannou známkou Nordic Aluminium Plc.

Elektrické zapojenie napájacej lišty GLOBAL Trac Pro

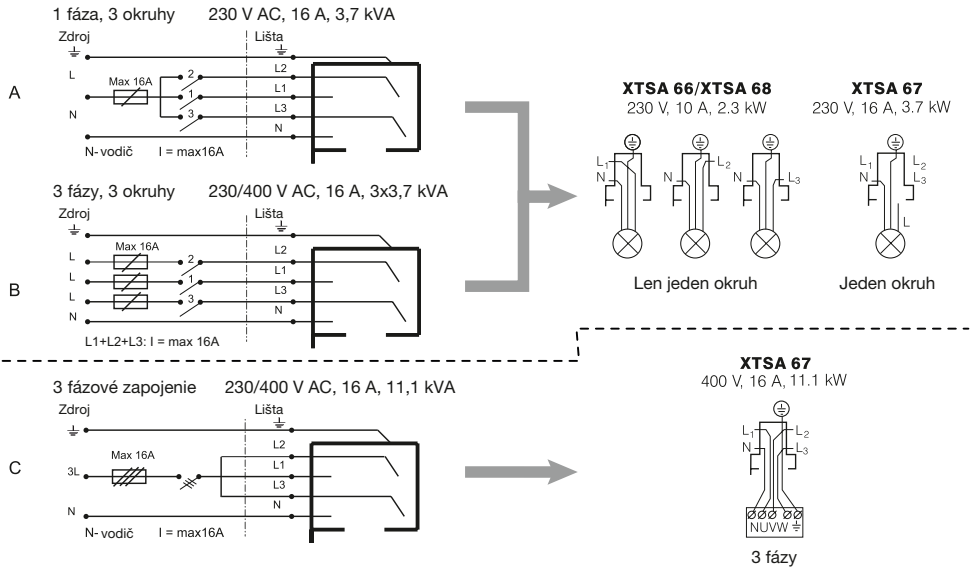

Originálne súčasti systému zaručujú bezpečnosť prevádzky!

V tomto systéme je povolené používať len súčasti uvedené v tejto príručke a inštalovať ich podľa návodu. Výrobca NORDIC ALUMINIUM, nezodpovedá za bezpečnosť a funkčnosť v prípade, že sú použité iné súčiastky, alebo je nedodržaná predpísaná montáž a zapojenie systému.

GLOBAL Trac adaptéry

GA 69
(Historický názov XTSA 69)

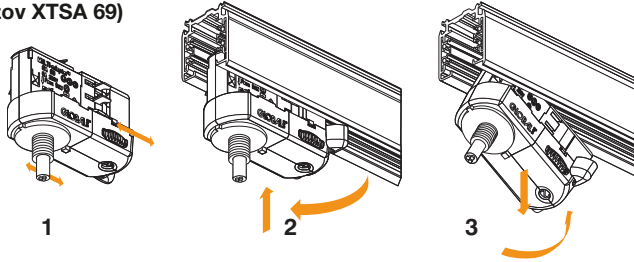

XTSA 67

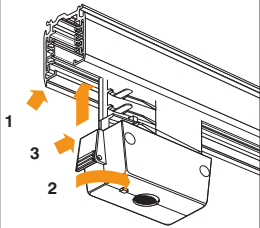

XTSA 67

Un 250 V/400 V, In 16 A
Trieda I
Odolnosť v ťahu 100 N
Ohybový moment 2,5 Nm
Zabudovaná svorkovnice
Pre vodiče max: 5×2,5 mm²

XTSA 68

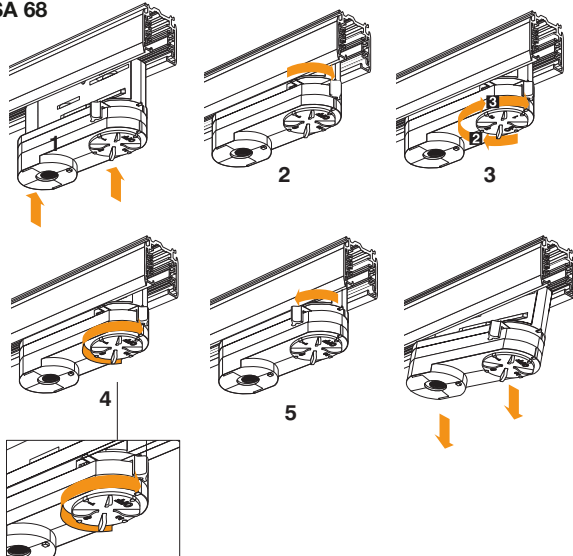

XTSA 68

MULTI adapter™
Un 250 V, In 10 A
Trieda I
Odolnosť v ťahu 100 N
Ohybový moment 2,5 Nm
Pre vodiče max 3×1,5 mm²

GA69 (Historický názov XTSA 69)

MULTI adapter™
Un 250 V, In 6 A
Trieda I
Odolnosť v ťahu 50 N
Ohybový moment 2,5 Nm
Pre vodiče 0,5-1 mm²

GLOBAL Trac adaptéry

GA 300

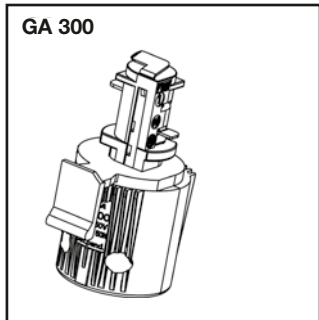

GA 300

Nenápadný adaptér pre
dizajnové svietidlá

Un 250 V, In 3 A

Trieda I

Odolnosť v ťahu 50 N

Ohybový moment 2,5 Nm

Možnosť použiť spletané káble

XTSA 67S

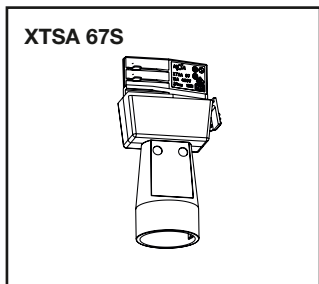

XTSA 67S

Un 250 V, In 16 A

Trieda I

Odolnosť v ťahu 100 N

Ohybový moment 2,5 Nm

Zabudovaná svorkovnica

Pre vodiče max: 5 × 2,5 mm²

GLOBAL Trac Pulse Control tracks Lišty systému XTSC a XTSCF

Lišta XTSC – prisadená lišta

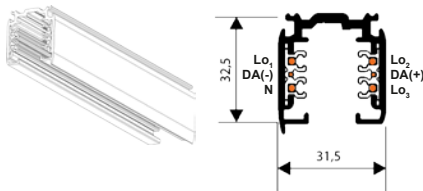

Lišta XTSCF – zapustená lišta

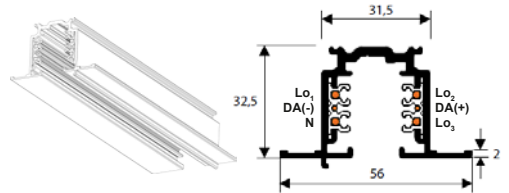

Použitie L a T konektorov

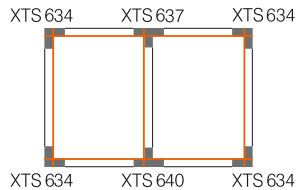
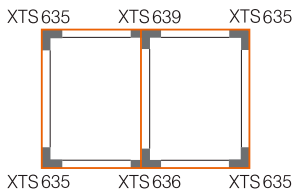

Pôdorysy (pohľad na strop)

POZNÁMKY:

Nordic Aluminium = Fínsky výrobca lištového systému

LIVAL = Fínsky výrobca svietidiel, majiteľ Nordic Aluminium

GLOBAL trac = obchodná značka firmy Nordic Aluminium

GLOBAL Trac Pro = profesionálny napájací lištový systém

GLOBAL Trac Pro tracks = napájacie lišty profesionálneho lištového systému

GLOBAL Trac Pro accessories = príslušenstvo profesionálneho lištového systému

GLOBAL Trac Pro other parts = ďalšie príslušenstvo profesionálneho lištového systému

GLOBAL Trac Pulse control = napájacie lišty profesionálneho lištového systému pre SMART aplikácie (DALI, DMX, LON, EIB a KNX)

GLOBAL Trac Pulse Control accessories Príslušenstvo systému XTSC a XTSCF

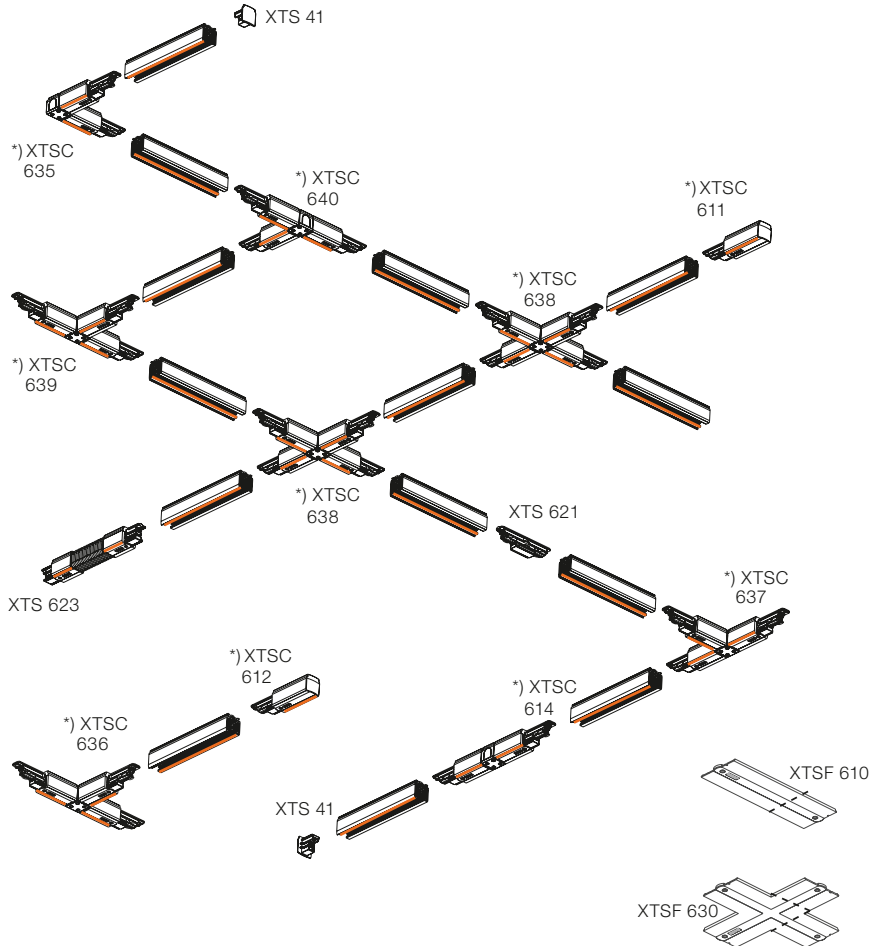

Pozícia vodiča N je vyznačená oranžovou čiarou

*) Takto označené časti môžu byť použité ako napájač

Elektrické zapojenie napájacej lišty GLOBAL Trac Pulse Control

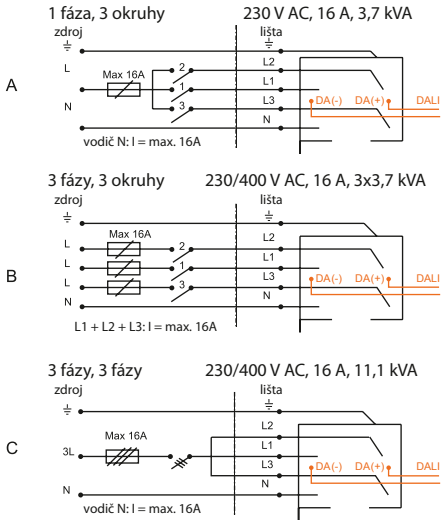

GAC 600
GA 100 / XTSA 68 230 V, 10 A, 2,3 kW
GA 69 230 V, 6 A
GA 300 230 V, 3 A

XTSA 67 230 V, 16 A, 3,7 kW

GAC 600 dali 1A 50V FELV

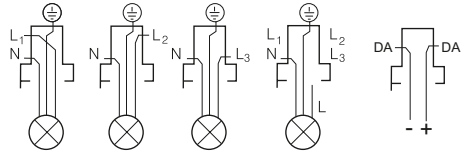

Len 1 okruh

1 okruh

XTSA 67
 400 V, 16 A,
 11,1 kW

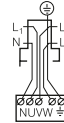

GAT 69
 230 V / 12 V
 35-105 W

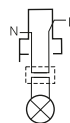

Originálne súčasti systému zaručujú bezpečnosť prevádzky!

V tomto systéme je povolené používať len súčasti uvedené v tejto príručke a inštalovať ich podľa návodu. Výrobca NORDIC ALUMINIUM, nezodpovedá za bezpečnosť a funkčnosť v prípade, že sú použité iné súčiastky, alebo je nedodržaná predpísaná montáž a zapojenie systému.

GLOBAL Trac Pulse Control other parts Ďalšie súčasti systému

Základňa pre háčik
XTAK 14

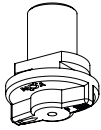

Háčik
XTAK 11

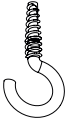

Kryty

XTSF 10

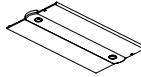

XTSF 30



XTSF 40

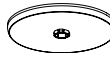

Krycí pás
XTSP 11

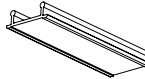

XTSV 12
Nástroj na ohýbanie vodičov

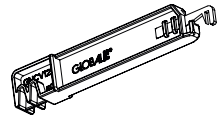

Rezanie napájacej lišty

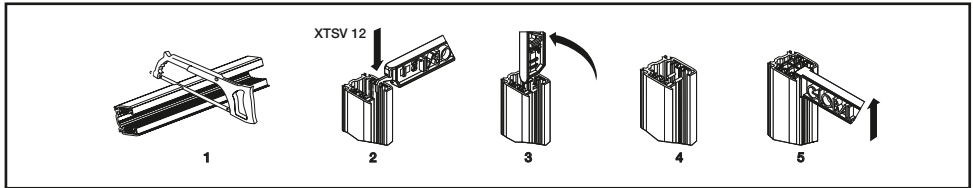

1. Odrežeme na požadovanú dĺžku
2. Na vodič v lište nasunieme ohýbačku XTSV 12
3. Ohneme vodič do uhla 90°
4. Vodiče sú ohnuté
5. Skontrolujeme pravidelnosť ohnutých vodičov

Pripojenie napájača na lištu

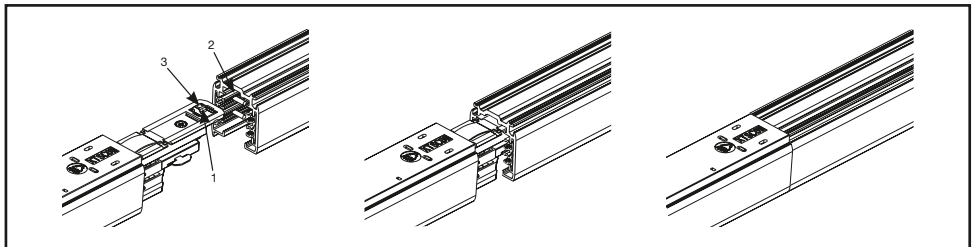

1. Navádzací výstupok
2. Vodiaci žliabok
3. Fixačná skrutka

Upevnenie a zaťaženie napájacej lišty

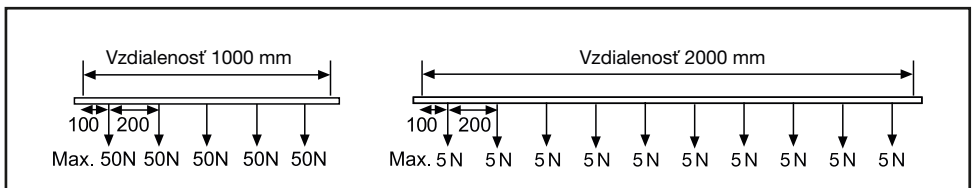

Odporúčaná vzdialenosť závesov 1000 mm.
Svetelné lišty sú dodávané s otvormi pre naskrutkovanie,

Lištové úchyty, závěsy

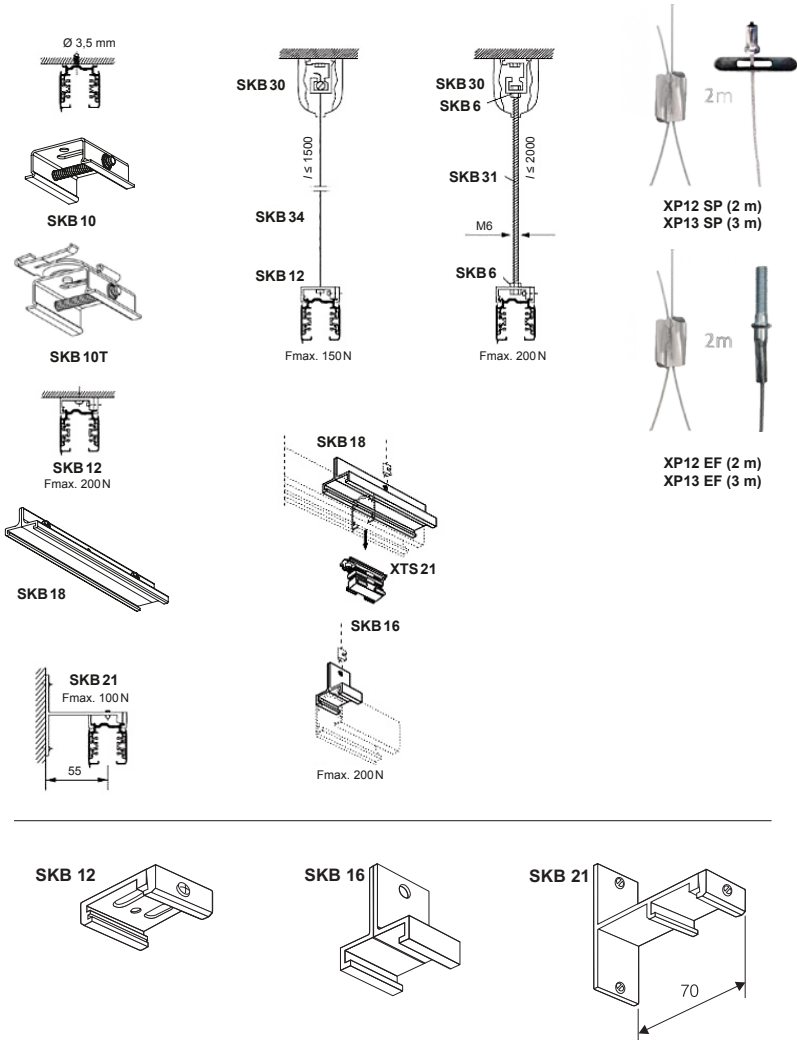



Global trac na www.slos.sk

IOI SLOS
Profesionálne osvetlenie

SLOS s.r.o.
Nám. Ľudovíta Štúra 24
974 05 Banská Bystrica

Veľkoobchod: 048/470 0 470
Maloobchod: 048/470 0 474

slos@slos.sk
www.slos.sk