

**ASENNUSOHJE****INSTALLATIONSANVISNING****MONTÁŽNY NÁVOD****INSTALLATION INSTRUCTION****GA 69**

Valintavirranottoalaite  
U<sub>n</sub> 250V, I<sub>n</sub> 6A

Suojausluokka I  
Vetolujuus 50 N  
Taivutusmomentti maks.  
2,5Nm

Käytetään kohdevalaisimien  
Kiinnitykseen GLOBAL pro  
(ent. NOKIA) XTS, XTTS ja  
XTSC 3-piirikiskoihin

**GA 69**

Adapter  
U<sub>n</sub> 250V, I<sub>n</sub> 6A

Skyddsklass I  
Draghållfasthet 50 N  
Böjmoment max. 2,5 Nm

För anslutning av spotlights  
i GLOBAL pro (fd. NOKIA) XTS,  
XTTS och XTSC 3-fasskenor

**GA 69**

Adapter  
U<sub>n</sub> 250V, I<sub>n</sub> 6A

Trieda ochrany I  
Pevnosť v ťahu 50 N  
Ohybový moment max. 2,5 Nm

Pre inštaláciu svietidiel do lišty  
GLOBAL pro (výrobca NOKIA)  
XTS, XTTS und XTSC 3-  
obvodovej

**GA 69**

Adapter  
U<sub>n</sub> 250V, I<sub>n</sub> 6A

Class I  
Pull strength 50 N  
Bending moment max. 2,5 Nm

For connection of spotlights to  
GLOBAL pro (former NOKIA) XTS,  
XTTS and XTSC 3-circuit tracks.

**VÝSTRAHA**

Adaptér a ostatné lištové komponenty nesmú prísť do kontaktu s akýmkoľvek druhom rozpúšťadla, lepidla, mastnoty, oleja alebo čističa. Tieto materiály môžu spôsobiť poškodenie alebo znehodnotenie komponentov.

Liitäntäkaapelin vaipan poisto.  
Avmantling av kabeln.  
Odizolovanie káblov  
Stripping of the cable.

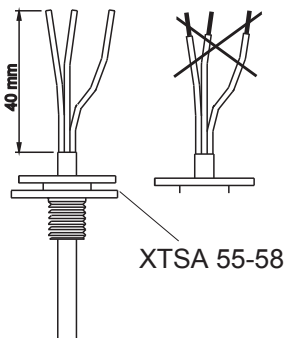

XTSA 55-58

Monilankainen liitäntäjohto 0,5...1,0mm<sup>2</sup>.  
Mångtrådig kopplingsstråd 0,5...1,0mm<sup>2</sup>.  
Lankový vodič 0,5...1,0mm<sup>2</sup>.  
Cord stranded wire 0,5...1,0mm<sup>2</sup>.

Johtimet painetaan liittimiin liitinkannella, joka kiinnitetään kuvien 2 ja 3 mukaisesti.  
Ledarna trycks in i kontakterna med locket som stängs enl. bild 2 och 3.  
Vodiče sú fixované v štrbinových kontaktoch pomocou bočného krytu ako je znázornené na obr. 2 a 3.

The conductors are pressed into the connectors by the connector lid which is closed as shown in pictures 2 and 3.

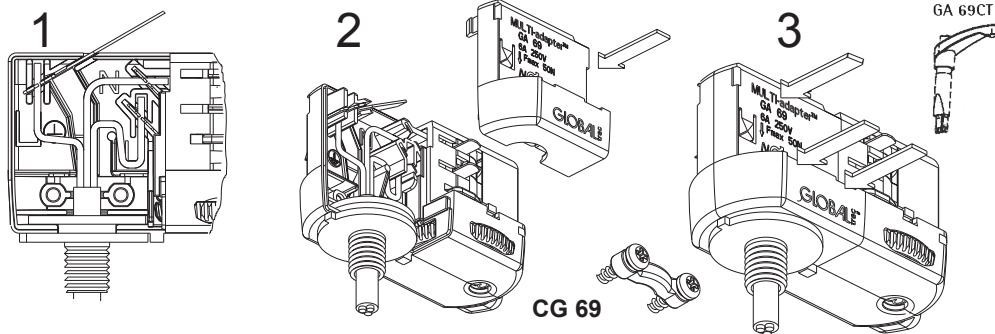

Eristyksen lävistävä liitin liitäntäjohtolle.  
Engångskoppling för anslutningsledare.  
Štrbinové kontakty pre pripojenie vodičov  
Slot connection for conductor.

CG 69

Vedonpoistosanka  
Dragavlastare  
Káblová prechodka  
Cable grip

nie je súčasť dodávky

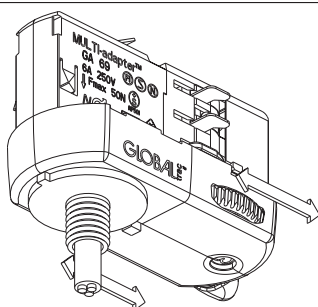

Vaiheet (1, 2 tai 3) voidaan valita ennen virranottoalaitteen kiinnitystä kiskoon tai kiinnitettyinä.  
Fasen (1,2 eller 3) kan väljas före kopplingen i skenan eller därefter.  
Zvoľte požadovanú fázu (1,2, 3) pred alebo po vložení do lišty.  
Choose the phase (1,2 or 3) before fastening into the track or afterwards.

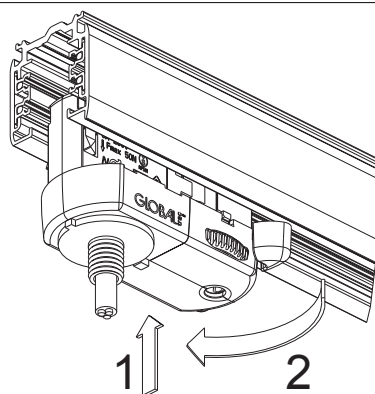

Virranottoalaitteen kiinnitys kiskoon.  
Koppling av adaptern i skenan.  
Vložiť adaptér do lišty, dodržať orientáciu.  
Fastening of the adapter.

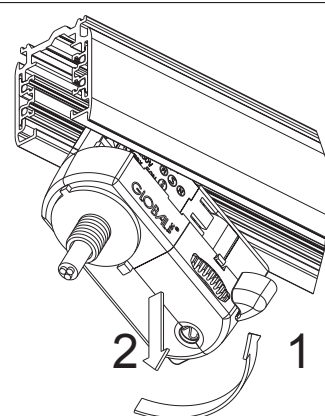

Virranottoalaitteen irroitus kiskosta.  
Lösgrande av adaptern från skenan.  
Demontáž adaptéra.  
Removing the adapter.

**Bezpečnostné pokyny**

Je povolené len používanie originálnych dielov a tie musia byť nainštalované podľa tohto návodu.

NORDIC ALUMINIUM Plc ako výrobca produktu nie je zodpovedný za bezpečnosť a správnu funkciu systému v prípade použitia neoriginálnych súčiastok a nesprávnej montáže.

Za bezpečnosť je v tomto prípade zodpovedný konečný užívateľ. V prípade použitia originálnych dielov je zabezpečená elektrická, mechanická a tepelná kompatibilita.

Manufacturer

Tillverkare

Výrobca

Valmistaja, tekninen neuvonta ja myynti

**NORDIC ALUMINIUM**

P.O. Box 117, FI-02401 Kirkkonummi, Finland  
Tel. +358 20 7660 200, fax +358 20 7660 485  
www.nordicaluminium.fi

